



# River 290

## **Små båter, store gleder!**

*River Boats er sjødyktige kvalitetsbåter produsert i Norge siden 1995. Båtenes modulære prisbelønnede design har fokus på sikkerhet, funksjonalitet og enkelt båthold.*

*River 290 er den perfekte lille allround-båten som egner seg like godt til roing, sleping og motorisering. Båtens robuste byggemateriale samt lave vekt tillater utallige bruksområder. Med markedsledende stabilitet, kombinert med solide håndtak tillates fleksibel og ikke minst sikker bruk. River 290 kan enkelt fraktes med på en vanlig varehenger, eller på biltaket.*

*River 290 er en praktisk, moderne og fornuftig priset båt som er tilgjengelig i en rekke farger med eller uten styrekonsoll. River Boats har så langt levert over 10.000 båter til fornøyde kunder innen en rekke bruksområder og markeder.*



**River Boats**

# River 290

## River Boats, enkelt båtliv til en fordelaktig pris!

Båtene produseres i polyetylen, som er ekstremt slagfast og slitesterkt med minimalt vedlikehold.

River Boats er 100% resirkulerbare, produsert på miljøvennlig norsk strøm samtidig som de er konkurransedyktige på pris.

River Boats er gode stabile sjøbåter og skrogene betegnes som hybrider mellom katamaran og v-bunnskrog. Dette skrogdesignet gir en ekstrem sidestabilitet og gode sjøegenskaper, størrelsen tatt i betraktning!



### Referanser:

Vi er stolte av den norske båtbyggertradisjonen! Medlem av Norboat (Norges Båtbransjeforbund)



Medlem av NBL (Norges Båtbyggeriers Landsforening)



Alle stabilitets og sjøtester er utført av DNV-GL



River Boats har mottatt MFGD (Merket For Godt Design) av DOGA, Norges Designråd.

**DOGA** MERKET  
Design og arkitektur

### Teknisk data

Lengde:	2,90 m/9,7 fot	Vekt eks. motor og tofter:	ca 80kg
Bredde:	1,50m	Personer:	maks 3
Motor (kort stamme):	maks. Motoreffekt 7,3kW /9,9hk	Belastning:	maks 260kg
Effektområde:	4 – 9,9hk	Kategori:	D
Hybrid katamaran V-bunn:	14°	Selvdrenerende båt med dobbeltskrog	
Integrerte slepe- og daviterfester			

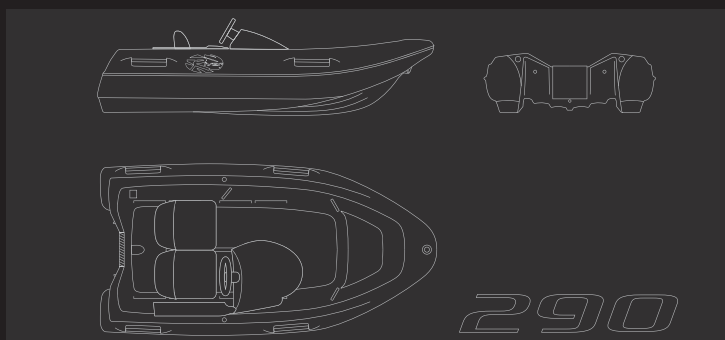

Forhandlerstempel:

### XR-sett

XR-settet består av styrekonsoll, styring, USB-lader, to seter, armlene samt feste til betjeningspanel for gass/gir. Hullene for åregafler blir forblendet og padleåre er også inkludert.

Følg oss på sosiale medier:



**River Boats**

www.riverboats.no

SUSTAINABLE  
NORWEGIAN BOATING



# River 350

## Små båter, store gleder!

River Boats er sjødyktige kvalitetsbåter produsert i Norge siden 1995. Båtenes modulære prisbelønnede design har fokus på sikkerhet, funksjonalitet og enkelt båthold.

River 350 er den ultimate ungdomsbåten hvor kombinasjonen av et lettplanende raskt skrog og ekstrem stabilitet gir markedsledende kjøreegenskaper. Dette oppnås gjennom et særegent designet skrog som er en hybrid mellom v-bunn og katamaran. Sertifisering i designkategori C gjør River 350 unik i klassen og bekrefter båtenes robusthet og kapasitet. Flere tilgjengelige spesialmodeller og ekstrautstyr gjør at man kan skreddersy båten helt etter egne ønsker.

River 350 er en praktisk, moderne og fornuftig priset båt som er tilgjengelig i en rekke farger med eller uten styrekonsoll. River Boats har så langt levert over 10.000 båter til fornøyde kunder innen en rekke bruksområder og markeder.



**River Boats**

# River 350

## River Boats, enkelt båtliv til en fordelaktig pris!

Båtene produseres i polyetylen, som er ekstremt slagfast og slitesterkt med minimalt vedlikehold. River Boats er 100% resirkulerbare, produsert på miljøvennlig norsk strøm samtidig som de er konkurransedyktige på pris.

River Boats er gode stabile sjøbåter og skrogene betegnes som hybrider mellom katamaran og v-bunnskrog. Dette skrogdesignet gir en ekstrem sidestabilitet og gode sjøegenskaper, størrelsen tatt i betraktning!



### Referanser:

Vi er stolte av den norske båtbyggertradisjonen! Medlem av Norboat (Norges Båtbransjeforbund)



Medlem av NBL (Norges Båtbyggeriers Landsforening)



Alle stabilitets og sjøtester er utført av DNV-GL



River Boats har mottatt MFGD (Merket For Godt Design) av DOGA, Norges Designråd.

**DOGA** MERKET  
Design og arkitektur

## Teknisk data

Lengde:	3,50 m/11,7 fot	Vekt eks. motor og tofter:	ca 110kg
Bredde:	1,50m	Personer:	maks 3
Motor (kort stamme):	maks. Motoreffekt 11kW /15hk	Belastning:	maks 260kg
Effektområde:	5 – 15hk	Kategori:	C
Hybrid katamaran V-bunn:	14°	Selvdrenerende båt med dobbeltskrog	

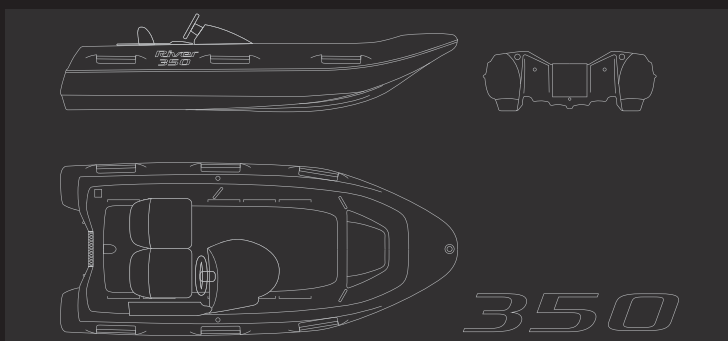

Forhandlerstempel:

### XR-sett

XR-settet består av styrekonsoll, styring, USB-lader, to seter, armlene samt feste til betjeningspanel for gass/gir. Hullene for åregaffler blir forblendet og padleåre er også inkludert.

Følg oss på sosiale medier:



**River Boats**

www.riverboats.no



# River 420

## Små båter, store gleder!

*River Boats er sjødyktige kvalitetsbåter produsert i Norge siden 1995. Båtenes modulære prisbelønnede design har fokus på sikkerhet, funksjonalitet og enkelt båthold.*

*River 420 er den perfekte kombinasjonsbåten for alle i familien. Unik allsidighet gjennom det å være stabil, lettdrevet, tøff samt leken som ungdomsbåt, og i tillegg romslig nok til en familie på 5 voksne. Båten er robust og ikke minst stødig, tilrettelagt for en aktiv bruk gjennom alle årstider.*

*River 420 er en praktisk, moderne og fornuftig priset båt som er tilgjengelig i en rekke farger med eller uten styrekonsoll. River Boats har så langt levert over 10.000 båter til fornøyde kunder innen en rekke bruksområder og markeder.*



**River Boats**

# River 420

## River Boats, enkelt båtliv til en fordelaktig pris!

Båtene produseres i polyetylen, som er ekstremt slagfast og slitesterkt med minimalt vedlikehold. River Boats er 100% resirkulerbare, produsert på miljøvennlig norsk strøm samtidig som de er konkurransedyktige på pris.

River Boats er gode stabile sjøbåter og skrogene betegnes som hybrider mellom katamaran og v-bunnskrog. Dette skrogdesignet gir en ekstrem sidestabilitet og gode sjøegenskaper, størrelsen tatt i betraktning!



### Referanser:

Vi er stolte av den norske båtbyggertradisjonen! Medlem av Norboat (Norges Båtbransjeforbund)



Medlem av NBL (Norges Båtbyggeriers Landsforening)



Alle stabilitets og sjøtester er utført av DNV-GL



River Boats har mottatt MFGD (Merket For Godt Design) av DOGA, Norges Designråd.



### Teknisk data

Lengde:	4,20 m/13,8 fot	Vekt eks. motor og tofter:	ca 180kg
Bredde:	1,80m	Personer:	maks 5
Motor (Lang stamme):	maks. motoreffekt kW 22,4/30hk	Belastning:	maks 560kg
Effektområde:	10 – 30hk	Kategori:	C
Hybrid katamaran V-bunn:	17°	Selvdrenerende båt med dobbeltskrog	

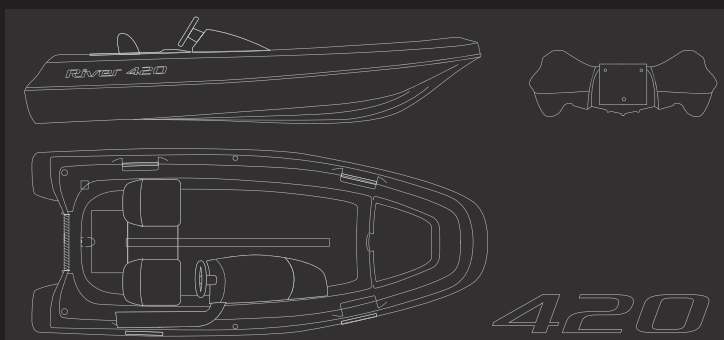

Forhandlerstempel:

### XR-sett

XR-settet består av styrekonsoll, styring, USB-lader, to seter, armlene samt feste til betjeningspanel for gass/gir. Hullene for åregaffler blir forblendet og padleåre er også inkludert.

Følg oss på sosiale medier:





# River Fish

*Ocean sustainable*



## Små båter, store gleder!

River Boats er sjødyktige kvalitetsbåter produsert i Norge siden 1995. Båtenes modulære prisbelønnede design har fokus på sikkerhet, funksjonalitet og enkelt båthold.

River Fish er den perfekte kombinasjonsbåten for alle i familien. Unik allsidighet gjennom det å være stabil, lettdrevet, og romslig nok til en familie på 5 voksne i kombinasjon av å være skreddersydd for hobbyfiske. Båten er robust og ikke minst stødig, tilrettelagt for en aktiv bruk gjennom alle årstider.

River fish er en praktisk, moderne og fornuftig priset båt som er tilgjengelig i en rekke farger med eller uten styrekonsoll. River Boats har så langt levert over 10.000 båter til fornøyde kunder innen en rekke bruksområder og markeder.



**River Boats**

# River Fish

Ocean sustainable



Art & Graphics by RC Consultant

Everything presented in this brochure is subject to change without prior notice

## River Boats, enkelt båtliv til en fordelaktig pris!

Båtene produseres i polyetylen, som er ekstremt slagfast og slitesterkt med minimalt vedlikehold. River Boats er 100% resirkulerbare, produsert på miljøvennlig norsk strøm samtidig som de er konkurransedyktige på pris.

River Boats er gode stabile sjøbåter og skrogene betegnes som hybrider mellom katamaran og v-bunnskrog. Dette skrogdesignet gir en ekstrem sidestabilitet og gode sjøegenskaper, størrelsen tatt i betraktning!



### Referanser:

Vi er stolte av den norske båtbyggertradisjonen! Medlem av Norboat (Norges Båtbransjeforbund)



Medlem av NBL (Norges Båtbyggeriers Landsforening)



Alle stabilitets og sjøtester er utført av DNV-GL



River Boats har mottatt MFGD (Merket For Godt Design) av DOGA, Norges Designråd.

**DOGA** MERKET  
Design og arkitektur

## Teknisk data

Lengde:	4,20 m/13,8 fot	Vekt eks. motor og tofter:	ca 180kg
Bredde:	1,80m	Personer:	maks 5
Motor (Lang stamme):	maks. motoreffekt kW 22,4/30hk	Belastning:	maks 560kg
Effektområde:	10 – 30hk	Kategori:	C
Hybrid katamaran V-bunn:	17°	Selvdrenerende båt med dobbeltskrog	

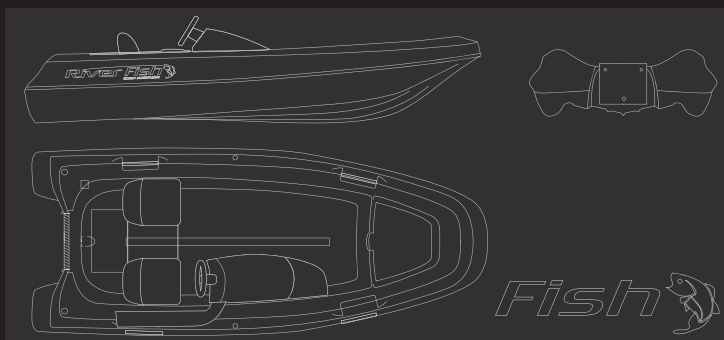

Forhandlerstempel:

### XR-sett

XR-settet består av styrekonsoll, styring, USB-lader, to seter, armlene samt feste til betjeningspanel for gass/gir. Hullene for åregaffler blir forblendet og padleåre er også inkludert.

Følg oss på sosiale medier:



# River Boats

SUSTAINABLE  
NORWEGIAN BOATING

www.riverboats.no

**Rotostøp as**  
Manufacturers of River Boats





# River 460

## Små båter, store gleder!

River Boats er sjødyktige kvalitetsbåter siden 1995. Båtenes modulære prisbelønnede design har fokus på sikkerhet, funksjonalitet og enkelt båthold. River Boats har så langt levert over 10.000 båter til fornøyde kunder innen en rekke bruksområder og markeder.

River 460 er en moderne kombinasjonsbåt for alle i familien. Unik allsidighet gjennom det å være stabil, lettdrevet, og romslig nok til en familie på 4/5 voksne. Båten er robust og tilrettelagt for en aktiv bruk gjennom alle årstider.

River 460 er en praktisk, moderne og fornuftig priset båt som er tilgjengelig med eller uten styrekonsoll og vindskjerm.



**River Boats**

# River 460

## River Boats, enkelt båtliv til en fordelaktig pris!

River 460 produseres i 3-lags sandwich polyetylen, som er solid, slagfast, slitesterk og krever minimalt vedlikehold. River 460 er resirkulerbar, miljøvennlig, og produsert etter moderne kvalitetssikringssystemer.

River 460 er letthåndterlig og har betydelig lavere vekt enn sine konkurrenter. Lav vekt gir positive effekter som høyere hastighet, lavere drivstofforbruk og gjør båten mer trailbar.



### Referanser:

Vi er stolte av den norske båtbyggertradisjonen! Medlem av Norboat (Norges Båtbransjeforbund)



Medlem av NBL (Norges Båtbyggeriers Landsforening)



Alle stabilitets og sjøtester er utført av IMCI (International Marine Certification Institute)



River Boats 460 er produsert etter de strengeste standarder og tilfredstiller ISO 9001 og ISO 14001 av Roto d.o.o.



### Teknisk data

Lengde:	4,60 m/ 15 fot	Vekt eks. motor og XR-sett:	ca 210kg
Bredde:	1,80m	Personer:	maks 4/ 5
Motor (Lang stamme):	maks. motoreffekt kW 29,8/40hk	Belastning:	maks 582/ 677kg
Anbefalt effektområde:	10 – 30hk	Kategori:	C/ D
V-bunn:	15°	Selvdrenerende dørk	

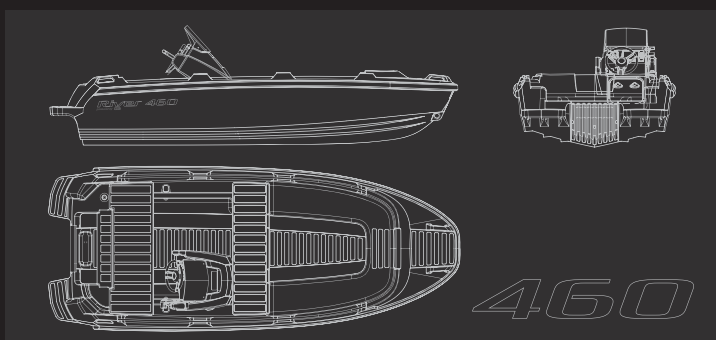
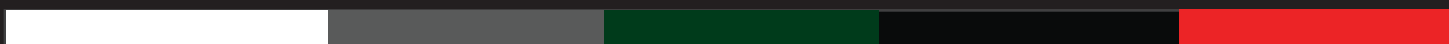

Forhandlerstempel:

### XR-sett

XR-settet består av styrekonsoll med vinsjerm.

Følg oss på sosiale medier:



# River Boats

SUSTAINABLE  
NORWEGIAN BOATING

www.riverboats.no